



# @Just

L'ergonomie dans un design intemporel/  
*Ergonomie met een tijdloos design*

Office



DAUPHIN

HumanDesign® Company

**Design:** Manfred Eizenbeck/Klaus Haar + Dauphin Design-Team



# @Just

La gamme de produits idéale qui répond aux plus hautes exigences en matière d'ergonomie, et présente un design intemporel et une grande facilité d'utilisation. Un best-seller signé Dauphin.

## **Voici @Just.**

*Deze productfamilie voldoet aan de hoogste eisen op het gebied van ergonomie, tijdloos design en gebruiksvriendelijkheid. Dat maakt haar een van de bestsellers van het merk Dauphin.*

## **Dit is @Just.**



# ① @Just syncro®

Sièges pivotants/Bureaustoelen

**L'ergonomie sous le signe de la perfection/Ergonomie tot in perfectie**

Le design intemporel des sièges @Just est très réfléchi et concentré sur les besoins de leurs utilisateurs. Et en quelques gestes simples, ces derniers pourront régler leur siège de manière à ce que même une position assise prolongée, et peu importe dans quelle position, soit vraiment ressentie comme un bienfait. Avec le mécanisme Syncro®-Dynamic, @Just dispose d'un système cinématique breveté, qui, une fois réglé sur le poids corporel, offre une force de rappel du dossier constante dans l'ensemble de la séquence de mouvements et anime ainsi à adopter un comportement d'assise dynamique, agréable et équilibré pour le corps. Un réglage automatique de la profondeur d'assise (Auto-Glide-System, en option) garantit un soutien optimal des cuisses, quelle que soit la position assise adoptée.

*Bij deze stoelen is bewust gekozen voor een tijdloos design, waarbij vooral aandacht is besteed aan de behoeften van de gebruiker. Dat heeft er onder andere toe geleid dat de gebruiker zijn stoel met slechts enkele, eenvoudige handelingen zo kan instellen dat ook langdurig zitten, in welke houding ook, gewoonweg als een weldaad wordt ervaren. Met de Syncro®-Dynamic-techniek beschikt @Just syncro® over een gepatenteerd kinematisch systeem dat, zodra het op het lichaamsgewicht is ingesteld, in het gehele bewegingsverloop voor een gelijkblijvende tegendruk van de rugleuning zorgt. Zo zorgt het systeem ervoor dat de gebruiker prettig, dynamisch én in balans zit. Dankzij een optionele automatische zitdiepteregeling (Auto-Glide-systeem) worden de bovenbenen optimaal ondersteund in iedere zithouding.*



**SD AJ 14800**  
**+ Accoudoirs/Armeuningen 295**  
operator (syncro®)

Siège pivotant avec dossier haut (**63 cm**) et accoudoirs multifonctions (3F = 3 fonctions) dotés de manchettes en PU souple. Le dossier réglable en hauteur (7 cm) avec soutien lombaire intégré (réglable en profondeur, en option) garantit à son utilisateur un soutien maximal de la zone des épaules et des vertèbres lombaires, pour une journée de travail détendue.

*Bureaustoel met hoge rugleuning (63 cm) en multifunctionele armeuningen (3F = 3 functies) met zachte PU-armsteunen. De 7 cm in hoogte verstelbare rugleuning met geïntegreerde, optioneel in diepte verstelbare lendensteun ondersteunt de schouder en lendenstreek van de gebruiker optimaal. Perfect voor een ontspannen werkdag.*

**SD AJ 14500**  
**+ Accoudoirs/Armeuningen 295**  
operator (syncro®)

(Cf. illustration page 4/Zie de afbeelding op pagina 4)

Siège pivotant avec dossier de hauteur moyenne (**54 cm**) réglable en hauteur, avec coque extérieure en polyamide. Le bouton de réglage du dossier est accessible depuis la position assise et suit les mouvements corporels de l'utilisateur de manière flexible. Réglage de l'inclinaison d'assise en deux positions (0°/-6°) de série.

*Bureaustoel met middelhoge, in hoogte verstelbare rugleuning (54 cm) met kunststof buitenschaal. De rugleuning volgt op flexibele wijze de lichaamsbewegingen van de gebruiker. De verstelknop van de rugleuning is bovendien zittend, vanaf beide zijden te bedienen. Een in twee standen verstelbare zitneiging (0°/-6°) is standaard.*



# 1 @Just syncro®

## Sièges pivotants/Bureaustoelen

### Un aspect irréprochable sous tous les angles/*In alle opzichten een perfecte uitstraling*

La détente, c'est aussi parfois une question de réglage. Le dossier réglable en hauteur (en 2 hauteurs), commandable des deux côtés depuis la position assise, suit les mouvements corporels de l'utilisateur de manière flexible. Tous les sièges pivotants sont disponibles, au choix, avec un dossier flexible équipé d'une coque extérieure en polyamide (**operator**) ou en version entièrement capitonnée (**comfort**).

*Ontspanning is ook een kwestie van instelling. De in hoogte verstelbare rugleuning (2 hoogten), kan vanaf beide zijden worden bediend en volgt op flexibele wijze de lichaamsbewegingen van de gebruiker. Alle bureaustoelen zijn naar keuze verkrijgbaar met een flexibele rugleuning met kunststof buitenschaal (**operator**) of als rondom gestoffeerde variant (**comfort**).*



**sd AJ 15800**  
+ Accoudoirs/Armeleuningen 203  
comfort (syncro®)

Siège pivotant avec dossier haut entièrement capitonné (**63 cm**) et accoudoirs fermés avec manchettes en PU souple. L'inclinaison de l'assise est réglable en continu jusqu'à -10° vers l'avant (en option), pour une position assise dynamique activante; un réglage de l'inclinaison d'assise en deux positions (0°/-6°) est équipé de série.

*Bureaustoel met hoge, rondom gestoffeerde rugleuning (**63 cm**) en ringarmleuningen met zachte PU-armsteunen. De zitneiging is optioneel traploos tot -10° naar voren verstelbaar voor een dynamisch activerende zithouding. Een in twee standen verstelbare zitneiging (0°/-6°) is standaard.*

**SD AJ 14900**  
**+ Accoudoirs/Armleunigen 295**  
operator (syncro®)

Siège pivotant avec dossier haut (**63 cm**, coque extérieure en polyamide) et appuie-nuque. L'appuie-nuque, réglable en hauteur et inclinable, de même que les accoudoirs multifonctions dotés de manchettes en PU souple permettent de soulager de manière optimale la musculature de la nuque et des épaules.

*Bureaustoel met hoge rugleuning (63 cm, kunststof buitenschaal) en neksteun. De in hoogte verstelbare en neigbare neksteun en de multifunctionele armleunigen met zachte PU-armsteunen zorgen voor een optimale ontlasting van de nek- en schouderspieren.*







# ② @Just automatic

**Un réglage automatiquement ergonomique/  
*Automatisch ergonomisch ingesteld***





## ② @Just automatic

*Sièges pivotants/Bureaustoelen*

**Une position assise automatiquement  
juste/Automatisch een juiste zithouding**

Une combinaison parfaite entre un grand confort d'assise, des fonctions automatiques et un design remarquable. Grâce au mécanisme Daumatic®, l'assise et le dossier accompagnent les mouvements de la personne assise dans une séquence de mouvements simultanée. La solution d'assise idéale pour les postes de travail à forte rotation de personnel.

*Een perfecte combinatie van aangenaam zitcomfort, automatische functies en opvallend design. Dankzij de Daumatic®-techniek volgen de zitting en rugleuning de bewegingen van de gebruiker automatisch in een simultaan bewegingsverloop. De ideale zitoplossing voor werkplekken die vaak van gebruiker wisselen.*

**DB AJ 34790**  
operator (automatic)

Siège pivotant avec dossier haut (**63 cm**) réglable en hauteur, avec coque extérieure en polyamide. Grâce à son inclinaison automatique d'assise, la Daumatic-Balance® parvient à imiter l'effet « ballon-siège », et ainsi à encourager l'adoption d'une position droite et saine, et améliore la sensation de bien-être.

*Bureaustoel met hoge, in hoogte verstelbare rugleuning (63 cm) met kunststof buitenschaal. De Daumatic-Balance® zorgt dankzij de automatische zitneiging voor een zitbaleffect, dat een gezonde, rechte zithouding bevordert en voor een groter welbevinden zorgt.*

**DM AJ 34480**  
operator (automatic) (Ill. à gauche/afb. links)

Siège pivotant avec dossier de hauteur moyenne (**54 cm**) avec coque extérieure en polyamide. Le mécanisme Daumatic® dispose d'une adaptation automatique de la force de rappel du dossier au poids de la personne.

*Bureaustoel met middelhoge rugleuning (54 cm) met kunststof buitenschaal. De Daumatic®-techniek zorgt ervoor dat de tegendruk van de rugleuning automatisch wordt aangepast aan het lichaamsgewicht.*



# ③ @Just plus

Balance et équilibre/*Balans in optima forma*



# 3 @Just plus

Sièges pivotants/*Bureaustoelen*

Un excellent design allié à une ergonomie de pointe/*Uitstekend design met topergonomie*



**La symbiose entre le design et l'ergonomie de pointe.** Intransigeant en ce qui concerne la qualité des fonctionnalités et du confort, les sièges pivotants@Just, équipés du **mécanisme Syncro-Activ-Balance®**, s'avèrent être la solution d'assise parfaite pour les grandes entreprises, puisqu'ils répondent parfaitement aux exigences des personnes de petite comme de grande taille. Comme le capitonnage de l'assise, le capitonnage du dossier (**61 cm**) réglable en hauteur (10 cm) est interchangeable en toute simplicité.

**Design in symbiose met topergonomie.** De *Just-bureaustoelen met Syncro-Activ-Balance®-techniek* zijn compromisloos gericht op perfecte functionaliteit en optimaal comfort. Dat maakt ze de ideale zitoplossing voor grote bedrijven, waar één stoel moet voorzien in de behoeften van zowel kleine als grote mensen. Bovendien kunnen de kussens van de 10 cm in hoogte verstelbare rugleuning (**61 cm**) net als het zitkussen heel praktisch worden verwisseld.

**AB AJ 26580**  
+ Accoudoirs/ArMLEUNINGEN 125

Siège pivotant avec dossier haut (**61 cm**) et réglable en hauteur (8 cm) avec appuie-nuque inclinable (montable en après-vente). Les accoudoirs multifonctions dotés de manchettes en PU souple sont réglables en hauteur (10 cm), en largeur (5 cm) et en profondeur (4 cm).

*Bureaustoel met hoge rugleuning (**61 cm**) en in hoogte verstelbare (8 cm) en neigbaar gelagerde neksteun (achteraf te monteren). De multifunctionele armleuning met Soft-PU-armsteunen zijn 10 cm in hoogte, 5 cm in breedte en 4 cm in diepte verstelbaar.*



**AB AJ 26285**  
+ Accoudoirs/ArMLEuningen 125



**AB AJ 26285**

Siège pivotant avec dossier haut (**61 cm**), réglable en hauteur (10 cm), équipé du **mécanisme Syncro-Activ-Balance®** avec inclinaison automatique de toute la partie supérieure du siège jusqu'à  $-12^\circ$  et réglage individuel de la profondeur d'assise (6 cm). Grâce aux capitonnages interchangeables de l'assise et du dossier, @Just est particulièrement facile d'entretien.

Bureaustoel met hoge, 10 cm in hoogte verstelbare rugleuning (**61 cm**), en **Syncro-Activ-Balance®-techniek** met automatische neigings van het complete bovendee van de stoel tot  $-12^\circ$  en een individuele zitdiepteverstelling (6 cm). Dankzij de verwisselbare zitting- en rugleuningkussens is @Just plus bovendien bijzonder onderhoudsvriendelijk.



# 4 @Just conference/visitor

Un complément convaincant/*De ideale aanvulling*



## 4 @Just conference/visitor

### Le spécialiste de la communication/*Communicatieprofessional*

Un complément convaincant pour la gamme de sièges pivotants: Avec leur dossier haut, le siège pivotant de conférence, la version quatre pieds et piétement luge offrent un grand confort d'assise aux invités et visiteurs.

*De overtuigende aanvulling op de bureaustoelencollectie: dankzij hun hoge rugleuning bieden de conferentie-draaistoel, de vierpoot en het sledemodel gasten en bezoekers uitstekend zitcomfort.*



**AJ 14540 003**  
(manchettes en PU souple/  
Soft-PU-armsteunen)

Siège pivotant de conférence avec accoudoirs et manchettes en PU souple.

*Conferentiedraaistoel met armleuningen en Soft-PU-armsteunen.*



**AJ 14300 003** (cf. en haut à gauche/zie links boven)  
(manchettes en PU souple/Soft-PU-armsteunen)

Version quatre pieds empilable avec coque extérieure en polyamide et accoudoirs dotés de manchettes en PU souple.

*Stapelbare vierpoot met kunststof buitenschaal en armleuningen met Soft-PU-armsteunen.*



**AJ 14300 000**

Version quatre pieds empilable avec coque extérieure en polyamide. Bâti époxy argent de série (en option: chromé). Avec accoudoirs, en option.

*Stapelbare vierpoot met kunststof buitenschaal. Onderstel standaard zilver gepoedercoat (optie: verchromd). Optioneel met armleuningen.*

**AJ 14350 003**  
(manchettes en PU souple/Soft-PU-armsteunen)  
(**AJ 14360 003** = empilable/stapelbaar)

Version piétement luge avec accoudoirs et coque en polyamide: un confort d'assise qui va de pair avec les sièges pivotants.

*Sledemodel met armleuningen en kunststof buitenschaal - uitstekend zitcomfort, passend bij de bureaustoelen.*



**5 @Just bench**

**Attendre et se détendre/  
Wachten en ontspannen**

**AJ 44430**  
+ Accoudoirs/Armléuningen 013 (4 unités/4 stuks)  
Canapé 3 places/3-zits



**AJ 44432\***

+ **Accoudoirs/Armleuningen 013** (4 unités/4 stuks)  
**Canapé 3 places/3-zits**

@Just bench – Attendre et se détendre. @Just propose les solutions idéales pour les espaces d'accueil et d'attente: il se décline en un système de banc proposant une traverse pour **2, 3, 4 ou même 5 places**; en option, disponible avec tablettes et raccords d'angles.

@Just bench – Wachten en ontspannen. @Just biedt passende oplossingen voor ontvangst- en wachruimtes: als banksysteem met **2, 3, 4- of zelfs 5-zits traverse**, optioneel met tafeltjes en hoekverbindingen.

# @Just syncro®

## Caractéristiques techniques/ Technische kenmerken



### En option: appuie-nuque

réglable en hauteur (6 cm) et inclinable.

### Optie: neksteun

in hoogte verstelbaar (6 cm) en neigbaar gelagerd.

### Dossier: réglable en hauteur

(7 cm), touche de réglage aussi bien accessible pour les gauchers que pour les droitiers.

**Rugleuning:** in hoogte verstelbaar (7 cm), verstelknop links- en rechtshandig zittend te bedienen.



**Réglage de l'inclinaison d'assise verrouillable en 2 positions** (0°/-6°), de série.

**In twee standen verstelbare zitneiging** (0°/-6°) standaard.



**Réglage en continu de la hauteur d'assise** (de 40 à 52 cm) avec amortissement mécanique de la profondeur d'assise (en option).

**Traploze zithoogteverstelling** (40-52 cm) met comfortabele, mechanische zitdieptevering (optioneel).

**Piètement en aluminium poli (en option) avec grandes roulettes à double galet se déplaçant aisément** (standard: piètement en poly-amide).

**Gepolijst aluminium voetenkruis (optioneel) met grote, soepel draaiende, dubbele wielen** (standaard: kunststof voetenkruis).



**Syncro®-Dynamic** avec force de rappel constante pour un maintien permanent de l'équilibre du corps en position assise, verrouillable en continu (en option; standard: en 4 positions).

**Syncro®-Dynamic** met gelijkblijvende tegendruk om permanent in balans te zitten, traploos vergrendelbaar (optio-neel; standaard in 4 standen vergrendelbaar).

### Accoudoirs multifonctions

réglables en largeur (5 cm), en hauteur (10 cm) et en profondeur (4 cm). Manchettes en PU souple (cuir en option).

### Multifunctionele arMLEUNINGEN

in breedte (5 cm), hoogte (10 cm) en diepte (4 cm) verstelbaar. Armsteunen PU soft (leer optioneel).

### Assise plate confort (mousse moulée)

**Vlakte comfortzitting** (vormschuim)



**Système Auto-Glide:** réglage automatique de la profondeur d'assise (6,5 cm); en option.

**Auto-Glide-systeem:** automatische zitdiepteregeling (6,5 cm); optioneel.



### Réglage latéral de la tension:

en position assise et en quelques rotations de la manette, réglage en continu et immédiatement perceptible de la force de rappel du dossier (pour un poids de 40 à 125 kg env.)

### Zijdelingse veerkrachtverstelling:

met enkele slagen, zittend te bedienen, traploze, onmiddellijk merkbare instelling van de tegendruk van de rugleuning (voor een lichaamsgewicht van ca. 40-125 kg).

### @Just operator (syncro® )

Illustration/Afbeelding:

**SD AJ 14906**  
+ Accoudoirs/ArMLEUNINGEN 295

# Syncro<sup>®</sup>-Dynamic

Le mécanisme idéal pour une position assise exempte de fatigue et saine / De ideale zittechniek voor een niet vermoeiende, correcte zithouding



## Une position assise dynamique

L'assise et le dossier accompagnent les mouvements de la personne assise de manière synchrone, selon le rapport d'angle approprié, et permettent un changement de posture de tout le corps **avec** le siège, créant les conditions idéales pour une position assise **exempte de fatigue et saine**. Idéal pour un poste de travail équipé d'un ordinateur ou un autre poste qui requiert de nombreuses heures en position assise.

### SD Syncro<sup>®</sup>-Dynamic

Le **mécanisme Syncro<sup>®</sup>-Dynamic** dispose d'un système cinématique breveté. Une fois réglée sur le poids individuel du corps de l'utilisateur, la **force de rappel du dossier reste la même durant toute la séquence de mouvements**. Cette position, agréable et équilibrée pour le corps, anime à adopter un **comportement d'assise dynamique**.

### Caractéristiques:

- Mouvement synchrone verrouillable en 4 positions (**en option**: verrouillage en continu par vérin à gaz)
- Réglage immédiatement perceptible sur le poids individuel du corps de l'utilisateur en peu de rotations
- Réglage de l'inclinaison d'assise en deux positions 0°/-6° (**En option**: réglage en continu de l'inclinaison d'assise jusqu'à -10° (Tilt) **pour une position assise dynamique activante**)
- **En option**: Mécanisme Auto-Glide (réglage automatique de la profondeur d'assise dans une séquence de mouvements synchrones; 6,5 cm, verrouillable en 7 positions; en option: également disponible avec une course de verrouillage de 10 cm)

## Dynamisch zitten

De zitting en rugleuning volgen de bewegingen van de gebruiker synchroon en in de juiste hoekverhouding. Zo kan het hele lichaam **met de stoel van houding veranderen** en kan de gebruiker **gezond zitten zonder moe te worden**. Ideaal voor mensen met beeldschermwerk of een ander zittend beroep.

### SD Syncro<sup>®</sup>-Dynamic

De **Syncro<sup>®</sup>-Dynamic-techniek** beschikt over een gepatenteerd kinematisch systeem. Zodra dit op het individuele lichaamsgewicht is ingesteld, zorgt het voor een **gelijkblijvende tegendruk van de rugleuning tijdens het gehele bewegingsverloop**. Doordat de gebruiker aangenaam in balans zit, ontstaat er een **dynamisch zitgedrag**.

### Kenmerken:

- Synchroonbeweging in 4 standen vergrendelbaar (**optie**: traploze vergrendeling m.b.v. gasveer)
- Onmiddellijk merkbare, met slechts enkele slagen te wijzigen instelling op het individuele lichaamsgewicht
- In twee standen verstelbare zitneiging 0°/-6° (**optie**: traploos verstelbare zitneiging tot -10° (Tilt) voor **dynamisch activerend zitten**)
- **Optie**: Auto-Glide-systeem (automatische zitdiepteregeling in het synchrone bewegingsverloop; 6,5 cm, in 7 standen vergrendelbaar; optioneel ook verkrijgbaar met verstelmogelijkheid van 10 cm)

# @Just automatic

## Caractéristiques techniques/ Technische kenmerken



**Dossier:** réglable en hauteur (7 cm), touche de réglage aussi bien accessible pour les gauchers que pour les droitiers.

**Rugleuning:** in hoogte verstelbaar (7 cm), verstelknop links- en rechtshandig te bedienen.

**Mécanisme Daumatic®** avec adaptation automatique du poids de l'utilisateur et séquence de mouvements simultanée de l'assise et du dossier. Angle d'inclinaison du dossier réglable en 5 positions, et verrouillable dans la position la plus avancée.

**Daumatic®-techniek** met automatische gewichtsinstelling en simultaan bewegingsverloop van zitting en rugleuning. Neigingshoek van de rugleuning 5-voudig instelbaar, in voorste positie vergrendelbaar.



**Réglage en continu de la hauteur d'assise** (de 40 à 52 cm) avec amortissement mécanique et confortable de la profondeur d'assise (en option).

**Traploze zithoogteverstelling** (40-52 cm) met comfortabele, mechanische zitdieptegeving (optioneel).

**Assise plate confort** avec capitonnage interchangeable en mousse moulée

**Vlakke comfortzitting** met verwisselbaar vormschuimkussen.



**Réglage de la profondeur d'assise par assise coulissante** (6 cm ; en option).

**Zitdiepteverstelling d.m.v. verschuifbare zitting** (6 cm; optioneel).

**En option:** possibilité d'enclencher l'inclinaison automatique d'assise jusqu'à -5° (**Daumatic-Balance®**).

**Optie:** extra automatische zitneiging tot -5° (**Daumatic-Balance®**).

**Ajustement** de la force de rappel du dossier.

**Fijnafstelling** van de tegendruk van de rugleuning.

**Piètement en aluminium poli** (en option) avec grandes roulettes à double galet se déplaçant aisément (standard: piètement en polyamide).

**Gepolijst aluminium voetenkruis** (optioneel) met grote, soepel draaiende, dubbele wielen (standaard: kunststof voetenkruis).



**@Just operator (automatic)**

Illustration/Afbeelding:

**DB AJ 34795**

# Daumatic-Balance®

Le mécanisme d'assise idéal pour les postes de travail à forte rotation de personnel/

*De ideale zittechniek voor flexibele werkplekken*



## La position assise autodynamique

L'assise et le dossier accompagnent automatiquement les mouvements de la personne assise dans une séquence de mouvements simultanée et offrent un confort d'assise exceptionnel pour une facilité d'utilisation maximale. Possibilité d'enclencher l'inclinaison automatique de l'assise avec effet «ballon-siège», qui favorise l'adoption d'une **position droite** et augmente la **sensation de bien-être**.

## DM Daumatic® / DB Daumatic-Balance®

Le **mécanisme Daumatic®** dispose d'une **adaptation automatique de la force de rappel du dossier au poids de la personne**. Très facile d'utilisation, il est particulièrement adapté à des postes de travail à forte rotation de personnel. En option: **inclinaison automatique de l'assise** (Daumatic-Balance®) avec effet «ballon-siège», pour animer à l'adoption d'une position droite et saine et ainsi arriver à une augmentation de la sensation de bien-être.

### Caractéristiques:

- Angle d'inclinaison du dossier réglable en 5 positions, notamment dans la position la plus avancée
- Réglage automatique au poids de l'utilisateur
- **En option:** réglage automatique de l'inclinaison d'assise (Balance) ; verrouillable dans la position zéro et -5°
- **En option:** réglage de la profondeur d'assise par assise coulissante (6 cm, verrouillable en 6 positions)

## Auto-dynamisch zitten

De zitting en rugleuning volgen de bewegingen van de gebruiker automatisch met een simultaan bewegingsverloop en zorgen voor een **zo groot mogelijk zitcomfort met de hoogste mate aan bedieningsvriendelijkheid**. De extra automatische zitneiging met **zitbaleffect** bevordert een **gezonde, rechte zithouding** en zorgt daarmee voor een **groter welbevinden**.

## DM Daumatic® / DB Daumatic-Balance®

De **Daumatic®-techniek** zorgt ervoor dat de **tegendruk van de rugleuning automatisch wordt aangepast aan het lichaamsgewicht**. Doordat deze techniek zeer eenvoudig te bedienen is, is deze uitermate geschikt voor werkplekken met wisselende gebruikers. Optioneel: **automatische zitneiging** (Daumatic-Balance®) met zitbaleffect ter bevordering van een **gezonde, rechte zithouding** en voor een **groter welbevinden**.

### Kenmerken:

- Neigingshoek van de rugleuning in 5 standen instelbaar, rugleuningneiging in de voorste positie blokkeerbaar
- Automatische lichaamsgewichtinstelling
- **Optie:** automatische zitneigverstelling (Balance); vergrendelbaar in de nulpositie en bij -5°
- **Optie:** zitdiepteverstelling m.b.v. verschuifbare zitting (6 cm, in 6 standen vergrendelbaar)

# @Just plus

## Caractéristiques techniques/ Technische kenmerken



### En option: appuie-nuque

réglable en hauteur (8 cm) et inclinable.

### Optie: neksteun

in hoogte verstelbaar (8 cm) en neigbaar gelagerd.

### Dossier réglable en hauteur (10 cm) depuis la position assise.

Rugleuning, zittend in hoogte verstelbaar (10 cm).

**Soutien lombaire intégré;** en option: réglable en profondeur (3,5 cm).

**Geïntegreerde lendensteun:** optioneel in diepte verstelbaar (3,5 cm).



### Réglage rapide et convivial de la

**tension:** réglage immédiatement perceptible de la force de rappel du dossier en six positions par une rotation de  $\frac{3}{4}$  de tour depuis la position assise.

### Gebruikersvriendelijke snelverstelling van de veerkracht:

zittend met  $\frac{3}{4}$  slag te wijzigen, onmiddellijk merkbare instelling van de tegendruk van de rugleuning, 6 standen.



**Mécanisme synchrone** avec mouvement synchrone (vérin à gaz) verrouillable en continu.

**Synchroontechniek** met traploos vergrendelbare synchroonbeweging (gasveer).



**Réglage en continu de la hauteur d'assise** (40 - 52 cm) avec amortissement mécanique de la profondeur d'assise (en option).

**Traploze zithoogteverstelling** (40 - 52 cm) met comfortabele, mechanische zitdieptevering (optioneel).



**Accoudoirs multifonctions (3 fonctions):** réglables en hauteur (10 cm), en largeur (5 cm) et en profondeur (4 cm). Manchettes en PU souple, supports d'accoudoirs en polyamide.

**Multifunctionele armleuningen (3 functies):** in hoogte (10 cm), breedte (5 cm) en diepte (4 cm) verstelbaar. Armsteunen PU soft, kunststof armleuningdraggers.



**Réglage de la profondeur d'assise** par assise coulissante (6 cm), en option.

**Zitdiepteverstelling** m.b.v. verschuifbare zitting (6 cm), optioneel.



**Syncro-Activ-Balance®:** possibilité supplémentaire d'inclinaison de toute la partie supérieure du siège vers l'avant (inclinaison de l'assise jusqu'à  $-12^\circ$ ) et vers l'arrière (inclinaison du dossier jusqu'à  $128^\circ$ ) de manière automatique ou individuelle.

**Syncro-Activ-Balance®:** met naar keuze individuele of automatische verstellingsmogelijkheid van het totale bovendeel van de stoel naar voren (zitneiging tot  $-12^\circ$ ) en naar achteren (rugleuningneiging tot  $128^\circ$ ).

**Piètement en polyamide noir (standard) avec grandes roulettes à double galet se déplaçant aisément** (En option: piètement en aluminium).

**Zwart, kunststof voetenkruis (standaard) met grote, soepel draaiende, dubbele wielen** Optie: aluminium voetenkruis).

### @Just plus

Illustration/Afbeelding:

**AB AJ 26585**  
+ Accoudoirs/ArMLEUNINGEN 125

# Syncro-Activ-Balance®

Le mécanisme d'assise idéal pour toutes les tâches requérant une position assise principalement orientée vers l'avant/De ideale zittechniek voor alle werkzaamheden in een hoofdzakelijk naar voren gerichte zithouding



## Une position assise dynamique activante

En plus d'une position assise dynamique, l'inclinaison supplémentaire de la partie supérieure du siège (jusqu'à  $-12^\circ$ ) permet un changement de posture de tout le corps par le siège, et envoie ainsi, par une **position active (et droite)**, des impulsions pour un maintien de la musculature, qui contribue à l'adoption d'une position **assise saine**. Le dossier est suffisamment avancé pour soutenir les vertèbres lombaires, même dans la **position d'assise la plus avancée**.

### AB Syncro-Activ-Balance®

Grâce au réglage automatique de l'inclinaison d'assise (jusqu'à  $-12^\circ$ ), le mécanisme Syncro-Activ-Balance® permet de donner au corps les **impulsions nécessaires au redressement de la colonne vertébrale**. L'inclinaison de l'assise déclenche le basculement du bassin vers l'avant. Cela entraîne un soulèvement du thorax et un étirement des vertèbres cervicales. Résultat: **le siège envoie des impulsions pour une position assise active et dynamique**, et le **maintien de la musculature**. Le dossier est suffisamment avancé pour soutenir les vertèbres lombaires, même dans la position d'assise la plus avancée. Le **régla**ge rapide de la force de rappel du dossier facilite son utilisation.

### Caractéristiques:

- Mouvement synchrone verrouillable en continu (par vérin à gaz)
- Réglage latéral rapide de la force de rappel du dossier en **6 positions par rotation de 3/4 de tour**
- Inclinaison individuelle ou automatique de l'assise jusqu'à  $-12^\circ$
- **En option:** réglage de la profondeur d'assise par assise coulissante (6 cm, verrouillable en 6 positions)

## Dynamisch activerend zitten

Behalve een dynamische zithouding, maakt de extra verstelling van de neiging van het bovendeel van de stoel (tot  $-12^\circ$ ), een houdingswisseling van het hele lichaam mogelijk door de stoel. Zo worden door een **actieve (rechte) zithouding**, impulsen gegeven voor sterke spieren, die bijdragen aan een gezonde houding. De ver naar voren komende rugleuning ondersteunt de lumbale wervelkolom, ook in de **voorste zithouding**.

### AB Syncro-Activ-Balance®

De **Syncro-Activ-Balance®-techniek zorgt, dankzij een automatische zitneigverstelling tot  $-12^\circ$ , voor impulsen om de wervelkolom op te richten**. De zitneiging zorgt ervoor dat het bekken naar voren wordt gekanteld. Dat leidt er op zijn beurt toe dat de borstkas omhoog komt en de halswervelkolom wordt gestrekt. Zo **stimuleert de stoel de gebruiker tot een actieve, dynamische zithouding en versterkt hij de spieren**. De ver naar voren komende rugleuning ondersteunt de lumbale wervelkolom, ook in de voorste zithouding. De **tegendruk van de rugleuning kan snel worden versteld**, wat het bedieningsgemak van de stoel vergroot.

### Kenmerken:

- **Synchroonbeweging traploos vergrendelbaar (m.b.v. gasveer)**
- Aan de zijkant **met 3/4 slag te regelen snelverstelling van de tegendruk van de rugleuning (6 standen)**
- **Individuele of automatische zitneiging tot  $-12^\circ$**
- **Optie:** ziddiepte verstelling m.b.v. verschuifbare zitting (6 cm, in 6 standen vergrendelbaar)

**@Just**

*Options/Opties*



## Accoudoirs/ArMLEuningen

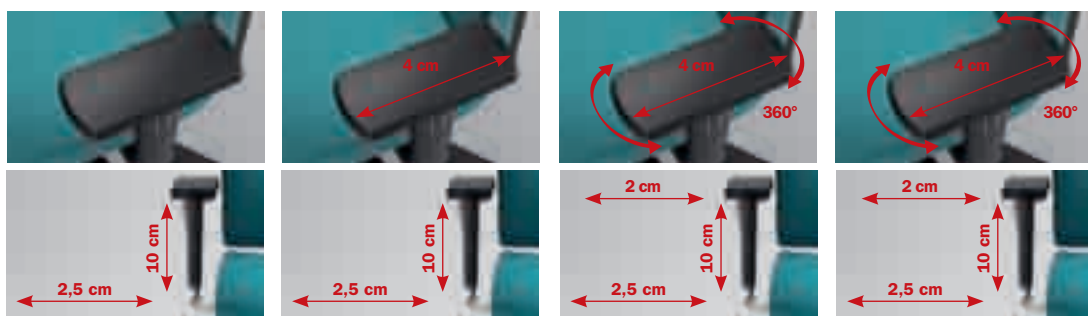

Accoudoirs/ArMLEuningen (2F, PP, PU)

Accoudoirs/ArMLEuningen (3F, PU)

Accoudoirs/ArMLEuningen (5F, PU)

Accoudoirs/ArMLEuningen (5F, manchettes en cuir/met leren armsteunen)

- 1 @Just syncro®
- 2 @Just automatic
- 3 @Just plus

–	295*	297*	299*
122(PP)/123 (PU)	125 (195*)	127 (197*)	129 (199*)
122(PP)/123 (PU)	125 (195*)	127 (197*)	129 (199*)

\* Supports pour accoudoirs en aluminium: même coloris que piétement (199/299 poli de série)

\* Armleuningdrager aluminium: kleur als voetenkruis (199/299 standaard gepolijst).

## Accoudoirs /ArMLEuningen (uniquement pour @Just syncro® /alleen voor @Just syncro®)



Accoudoirs/ArMLEuningen 203

Accoudoirs/ArMLEuningen 217/213

## Options/Opties



En option/Optie: Soutien lombaire/ Lendensteun

En option/Optie: Appuie-nuque/ Neksteun

En option/Optie: Système Auto-Glide/ Auto-Glide-systeem

- 1 @Just syncro®
- 2 @Just automatic
- 3 @Just plus

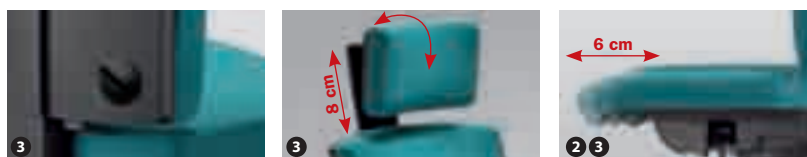

En option/Optie: Soutien lombaire/ Lendensteun

En option/Optie: Appuie-nuque/ Neksteun

En option/Optie: Assise coulissante/ Verschuifbare zitting

## Piétements/Voetenkruizen



Standard/Standaard: Piétement en polyamide, type E, noir/ kunststof voetenkruis, type E, zwart

Optie: Piétement en aluminium, type E, poli/ Aluminium voetenkruis, type E, gepolijst

## 1 @Just syncro®



**SD** AJ 14500 295

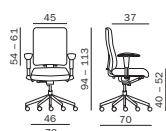

**SD** AJ 14800 295

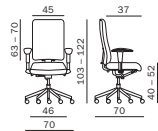

**SD** AJ 14930 295

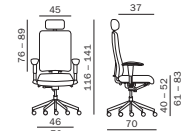

## 2 @Just automatic



**DM** AJ 34480

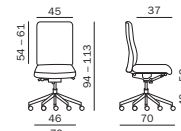

**DB** AJ 34790

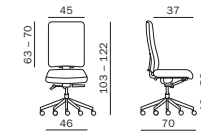

(AJ 15XXX = Dossier entièrement capitonné/*rondom gestoffeerde rugleuning*)

## 4 @Just conference/visitor



**AJ 14300 000**

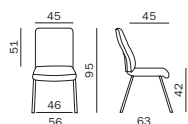

**AJ 14300 003**

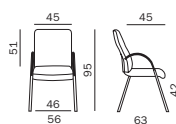

**AJ 14350 003**

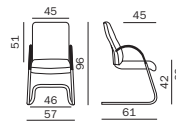

**AJ 14540 003**

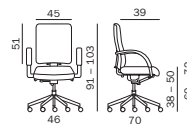

(AJ 15XXX = Dossier entièrement capitonné/*rondom gestoffeerde rugleuning*)

# @Just

*Aperçu/In één oogopslag*

### 3 @Just plus



**AB AJ 26285 125**



**AB AJ 26580 125**

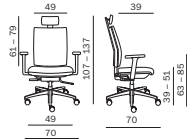
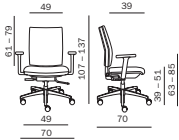

### 5 @Just bench



**AJ 44430**

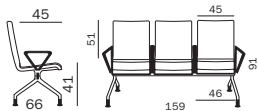

**AJ 44432**

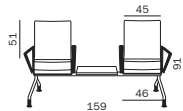

(AJ 445XX = Dossier entièrement capitonné/*rondom gestoffeerde rugleuning*)

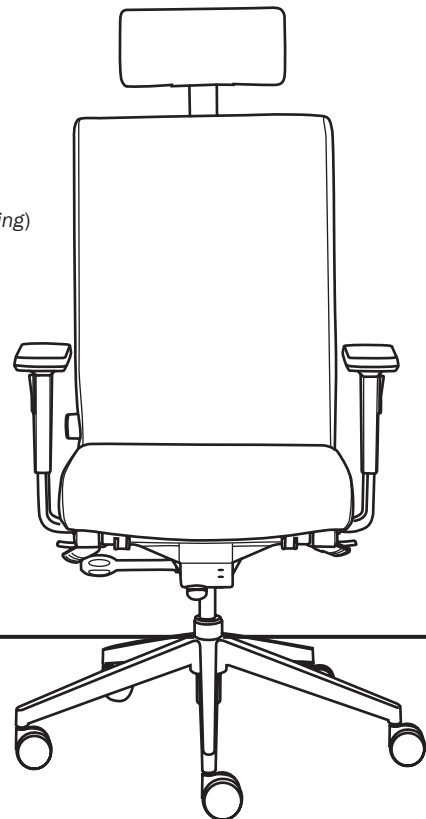

# www.dauphin-group.com

www.dauphin-france.com/www.zueco-dauphin.ch/www.dauphin-nv-sa.be/www.dauphin.nl/www.dauphin.com

**Distribution/Verkoop:**

Dauphin HumanDesign® Group GmbH &amp; Co. KG

Espanstraße 36

D 91238 Offenhausen

**Tel.**

+49 (0) 91 58 - 17- 7 00

**E-Mail**

info@dauphin-group.com

**Fabricant/Fabrikant:**

Bürositzmöbelfabrik Friedrich-W. Dauphin GmbH &amp; Co.

Espanstraße 29

D 91238 Offenhausen

+49 (0) 91 58 - 17- 0

info@dauphin.de

**Dauphin HumanDesign® Center international:**

Dauphin France S. A.

6, Allée du Parc de Garlande

F 92220 Paris/Bagneux

+33 (0) 1 - 46 54 15 90

info@dauphin-france.com

Züco Dauphin HumanDesign® AG

Kirschgartenstrasse 7

CH 4051 Basel

+41 (0) 61 - 283 80 00

info@zueco-dauphin.ch

Dauphin HumanDesign® Belgium NV/SA.

Terbekehofdreef 46

B 2610 Antwerpen Wilrijk

+32 (0) 3 887 78 50

info@dauphin-nv-sa.be

Dauphin HumanDesign® B.V.

Staalweg 1-3

NL 4104 AS Culemborg

+31 (0) 345 533 292

info@dauphin.nl



# DAUPHIN

HumanDesign® Company

Votre revendeur/Uw specialist